

POSA DI CONNETTORI MAXI SOPRA L'ASSITO

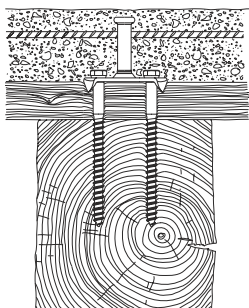

Connettore tipo "MAXI" piastra di base 75 x 50 mm, viti Ø 10 mm

Attrezzature necessarie:

- Avvitatore dotato di buona coppia (meglio se ad impulsi)
- Lubrificante spray
- Inserto esagonale 13 mm
- Punta per legno Ø 8 mm

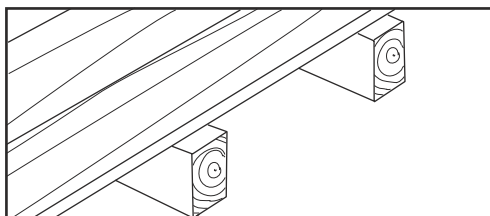

1 Recupero solaio: mettere a nudo l'assito steso sopra le travi
Solaio nuovo: chiodare l'assito sulle travi fissando i chiodi

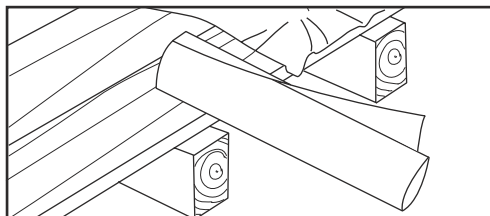

2 Stendere eventualmente un telo di materiale impermeabile (preferibilmente traspirante).

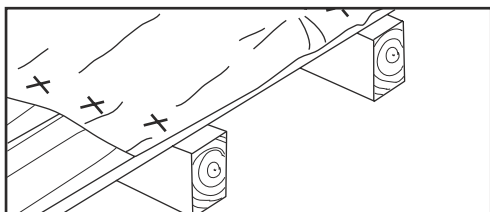

3 Segnare le distanze a cui vanno posizionati i connettori.

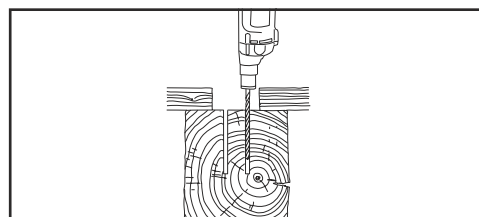

4 Eseguire un preforo di Ø 8 mm, per una profondità pari alla lunghezza della vite

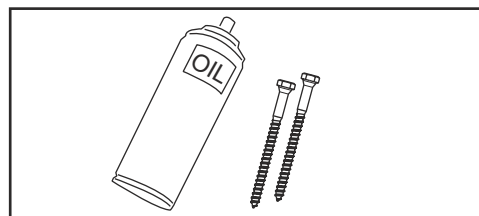

5 Lubrificare le viti

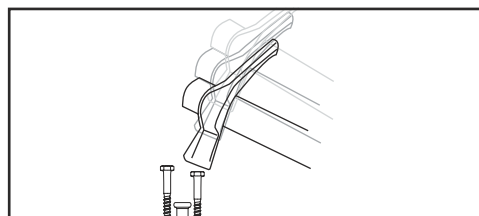

6 Improntare le viti in corrispondenza dei fori della piastra del connettore con una martellata

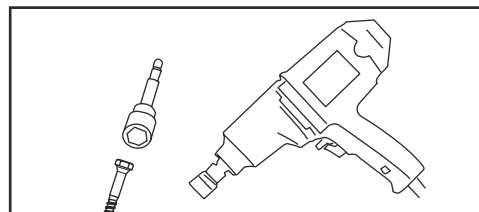

7 Avvitare le due viti date a corredo del connettore con un avvitatore dotato di buona coppia, tramite un inserto esagonale da 13 mm

POSA DI CONNETTORI MAXI CON ASSITO INTERROTTO

Connettore tipo "MAXI" piastra di base 75 x 50 mm, viti \varnothing 10 mm

Attrezzature necessarie:

- Avvitatore dotato di buona coppia (meglio se ad impulsi)
- Sega circolare
- Lubrificante spray
- Inserto esagonale 13 mm
- Punta per legno \varnothing 8 mm

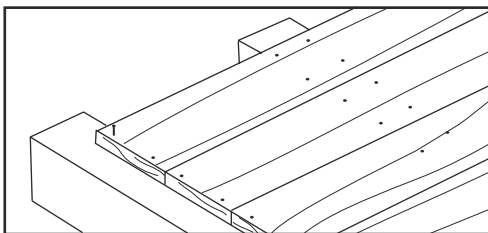
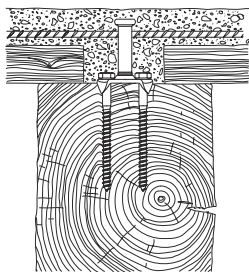

- 1 Recupero solaio: mettere a nudo l'assito steso sopra le travi
Solaio nuovo: chiodare l'assito sulle travi fissando i chiodi in posizione non centrale.

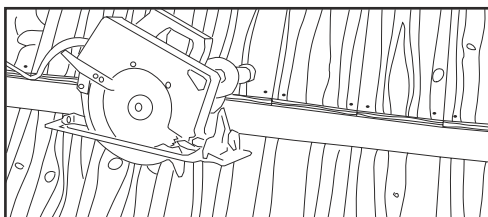

- 2 interrompere l'assito sopra la trave con un taglio continuo

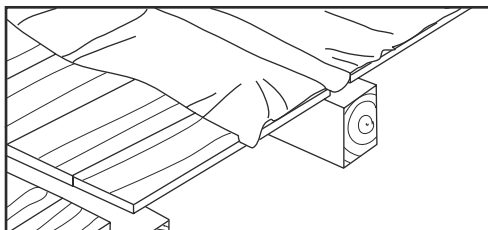

- 3 stendere eventualmente un telo di materiale impermeabile (preferibilmente trasparente)

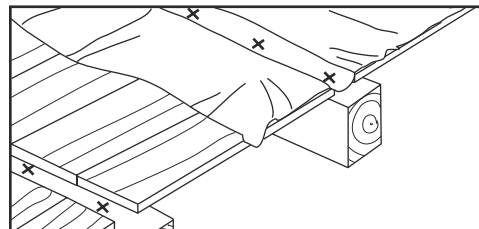

- 4 segnare le distanze a cui vanno posizionati i connettori

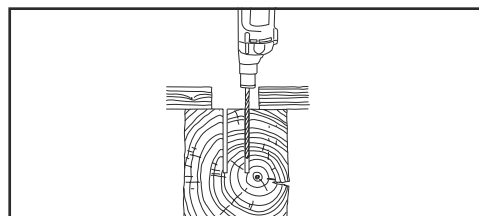

- 5 Eseguire un preforo di \varnothing 8 mm, per una profondità pari alla lunghezza della vite

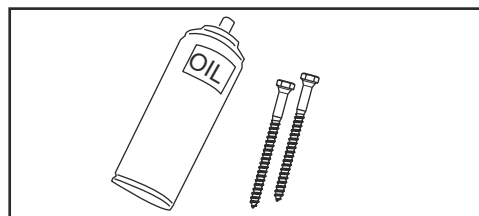

- 6 lubrificare le viti

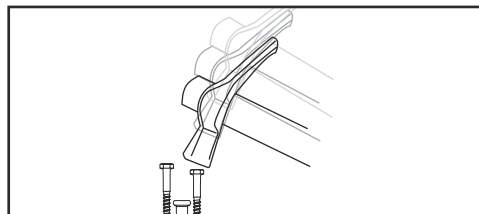

- 7 improntare le viti in corrispondenza dei fori della piastra del connettore con una martellata

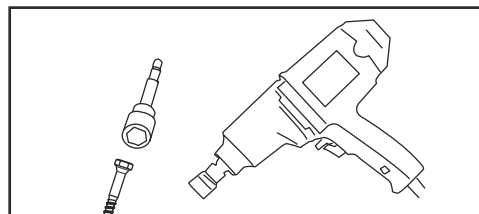

- 8 Avvitare le due viti date a corredo del connettore con un avvitatore dotato di buona coppia, tramite un inserto esagonale da 13 mm

POSA DI CONNETTORI MAXI CON ASSITO CAROTATO

Connettore tipo "MAXI" piastra di base 75 x 50 mm, viti \varnothing 10 mm

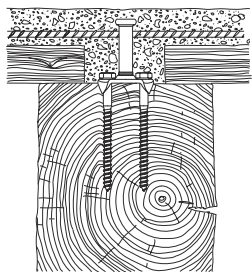

Attrezzature necessarie:

- *Trapano (per eseguire carotaggio assito)*
- *Avvitatore dotato di buona coppia (meglio se ad impulsi)*
- *Fresa \varnothing 90 mm*
- *Lubrificante spray*
- *Inserto esagonale 13 mm*
- *Punta per legno \varnothing 8 mm*

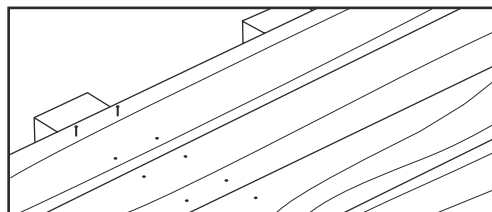

- 1 Recupero solaio: mettere a nudo l'assito steso sopra le travi
Solaio nuovo: chiodare l'assito sulle travi fissando i chiodi in posizione non centrale.

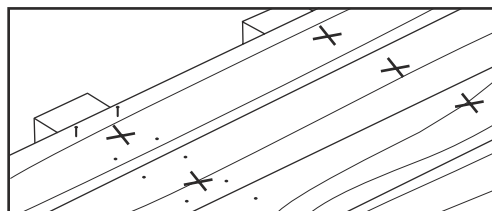

- 2 segnare le distanze a cui vanno posizionati i connettori

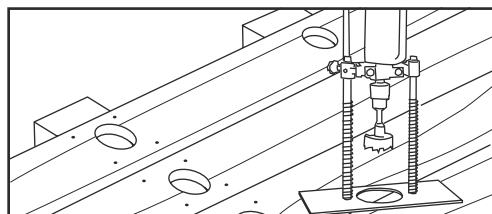

- 3 Eseguire i fori con una fresa circolare o una sega a tazza di \varnothing 90 mm.

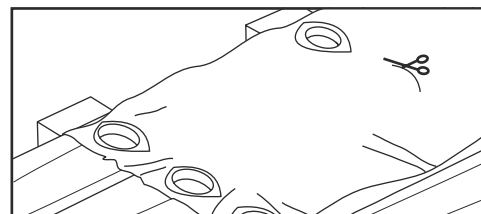

- 4 stendere eventualmente un telo di materiale impermeabile (preferibilmente traspirante) e tagliare le porzioni in corrispondenza dei fori.

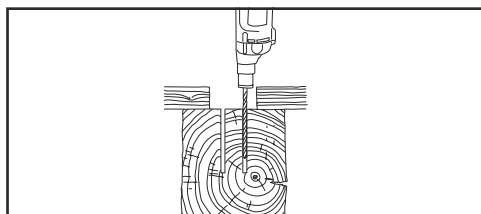

- 5 Eseguire un preforo di \varnothing 8 mm, per una profondità pari alla lunghezza della vite

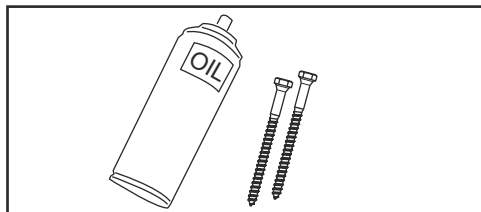

- 6 lubrificare le viti

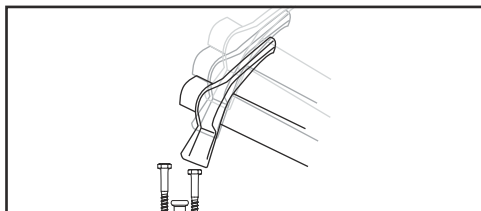

- 7 improntare le viti in corrispondenza dei fori della piastra del connettore con una martellata

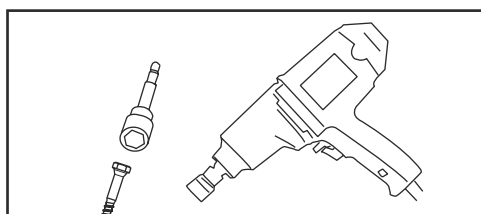

- 8 Avvitare le due viti date a corredo del connettore con un avvitatore dotato di buona coppia, tramite un inserto esagonale da 13 mm